

組付要領書及び部品表

Takakita

ブレンドキャスト用
ステップアタッチ

BS-AS3

適応機種 BS-631SS
BS-631SW



本製品を安全に、また正しくお使いいただくために
必ず本取扱説明書をお読みください。
お読みになった後も大切に保管してください。

株式会社 **タカキタ**

はじめに

このたびは本製品をお買い上げいただき、ありがとうございました。

この組付要領書は、**ブレンドキャスト用ステップアタッチ**の組付要領について記載してあります。組付前には必ず、この組付要領書をお読みの上、正しく組付けてください。また、ご使用前にはブレンドキャスト本体の取扱説明書を熟知するまでお読みの上、正しくお取扱いいただき最良の状態でご使用ください。

- お読みになったあとも、必ず製品に近接して保存してください。
- 製品を貸与または譲渡される場合は、本体の『取扱説明書及び部品表』とこの『組付要領書及び部品表』を製品に添付してお渡してください。
- この組付要領書及び部品表を紛失または損傷された場合は、速やかにお買い上げの販売店または当社にご注文ください。
- 本書は、**注意**として知っておくとお得な製品の性能や、製品自体の損傷防止に関する留意事項を書いてあります。
- なお、品質・性能あるいは安全性の向上のため、使用部品の変更を行なうことがあります。その際には、お手元の製品と本書の内容が一致しない場合もありますので、あらかじめご了承ください
- ご不明なことやお気付のことがございましたら、お買い上げの販売店または当社にご相談ください。

▲ 警告サイン

▲ 印付きの下記マークは安全上、特に重要な項目ですので、よく読んで必ずお守りください。

▲ 危険 その警告に従わなかった場合、死亡または重傷を負うことになるものを示します。

▲ 警告 その警告に従わなかった場合、死亡または重傷を負う危険性があるものを示します。

▲ 注意 その警告に従わなかった場合、ケガを負うおそれのあるものを示します。

このたびは、ブレードキャスト用アタッチメントをお買い上げいただき、ありがとうございました。組付け前には、必ずこの組付要領書をお読みの上、正しく組付けください。

●開梱されましたら、組付前に次項の部品が全て含まれているかご確認の上、組付を行なってください。

◆ 組付け手順

[1] 補助ハンドルの組付け

- (1) ①接続ステーを本機操作盤のパイプに②ロッド受金具と③プラスコネジ、④ナット、⑤バネザガネ、⑥フクロナットで組み込みます。
- (2) ⑦補助ハンドルを⑧ボルト、⑨スプリングナットで①接続ステーに組込んでください。
- (3) 最後に各ボルトをしっかりと締め込んでください。

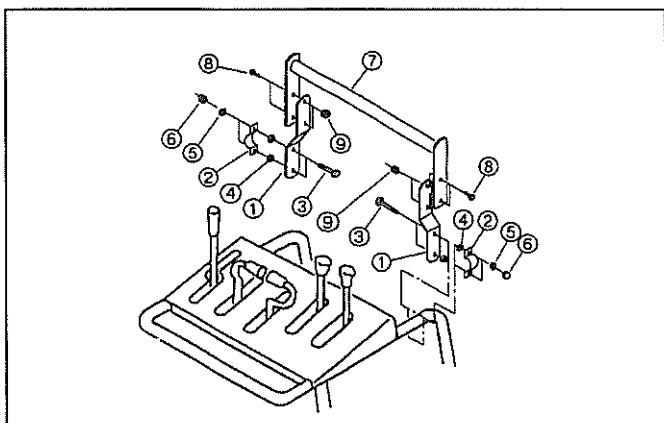

[2] 補助ステップの組付け

- (1) ⑩⑪ステップアーム（左、右）を、⑫ボルトと⑬スプリングナットで走行フレームに仮止めしてください。
- (2) ⑭ステッププレートを⑩⑪ステップアームに組み込み、⑮ヒラザガネ、⑯割りピンで固定してください。
- (3) 次に、⑫ボルトを仮締めしてください。
- (4) 最後に、⑭ステッププレートが上方に折りたためることを確認してから、⑫ボルトをしっかりと締め込んでください。

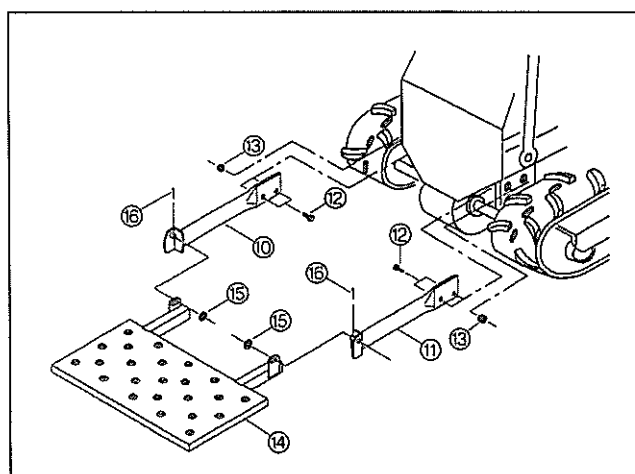

注意

- 使用前に各部の組付けに誤りがないか、確認してください。
- ボルト、ナットなどが確実に締め付けられているか必ず確認してください。

以上で組付作業が終了します。